

СХЕМЫ НА МИКРО 103Ф

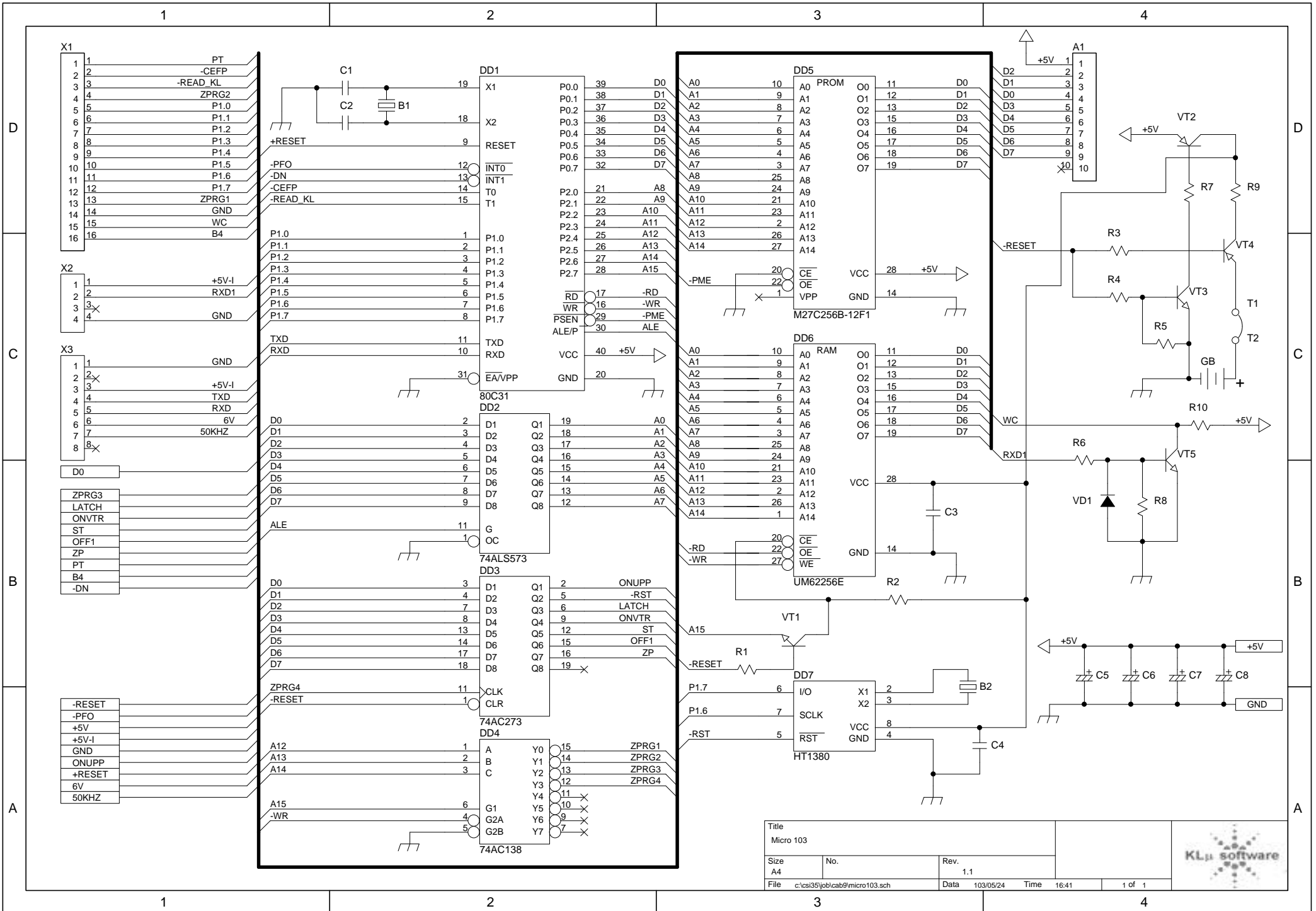

Title		Micro 103	
Size	No.	Rev.	1.1
A4			
File	c:\csi35\job\cab9\micro103.sch	Data	103/05/24
		Time	16:41
			1 of 1



ВЛИЯ.468359.006 ЭЗ

См. п.2 ТТ

См. п.3 ТТ

БК (блок ключей)

ИЗМЕНИТЬ ИЛИ ПОДПИСЬ И ДАТА

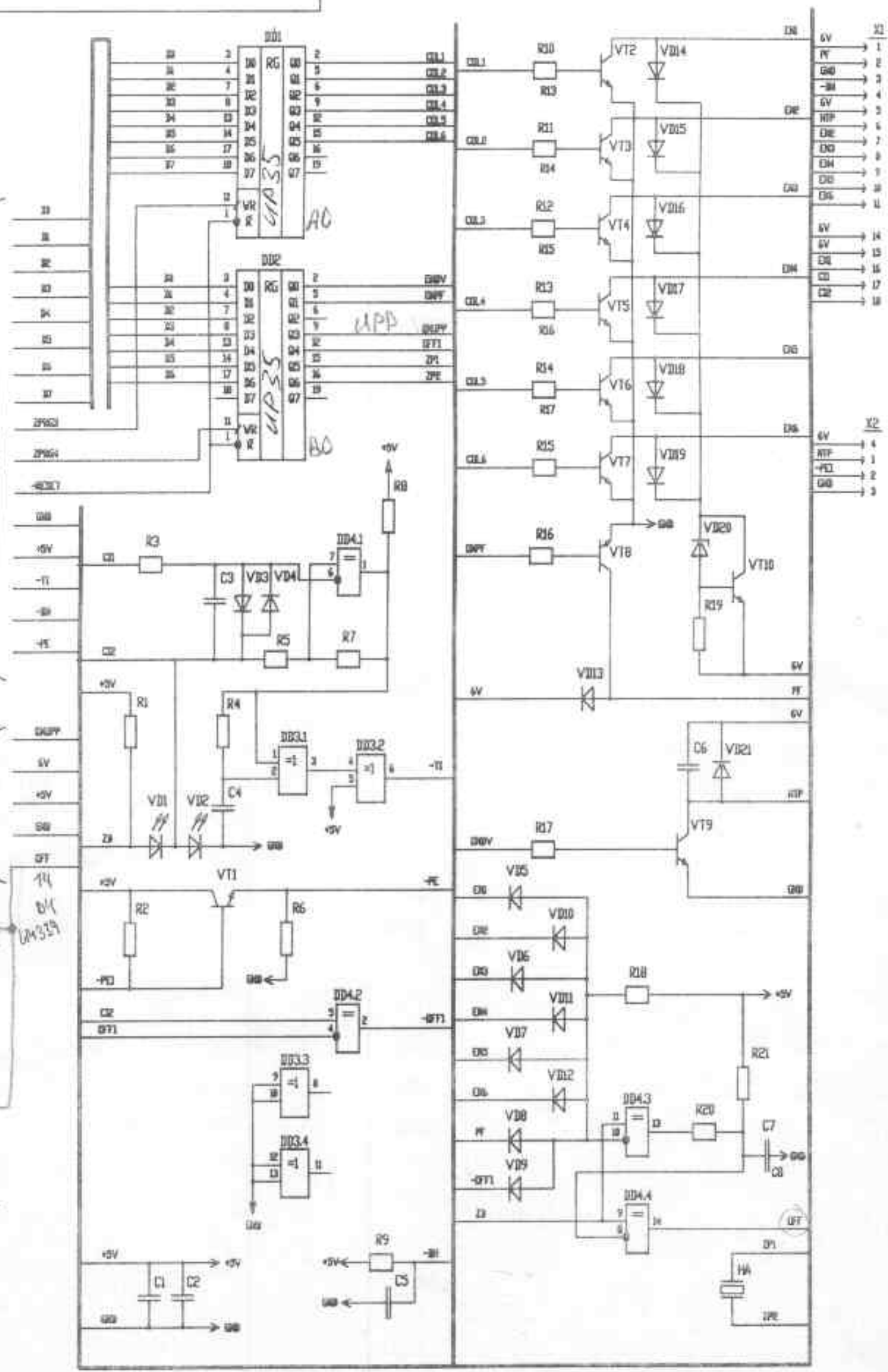

МУКРО-103 / БЛОК ПУГАХУА9

КРЕКИ2А

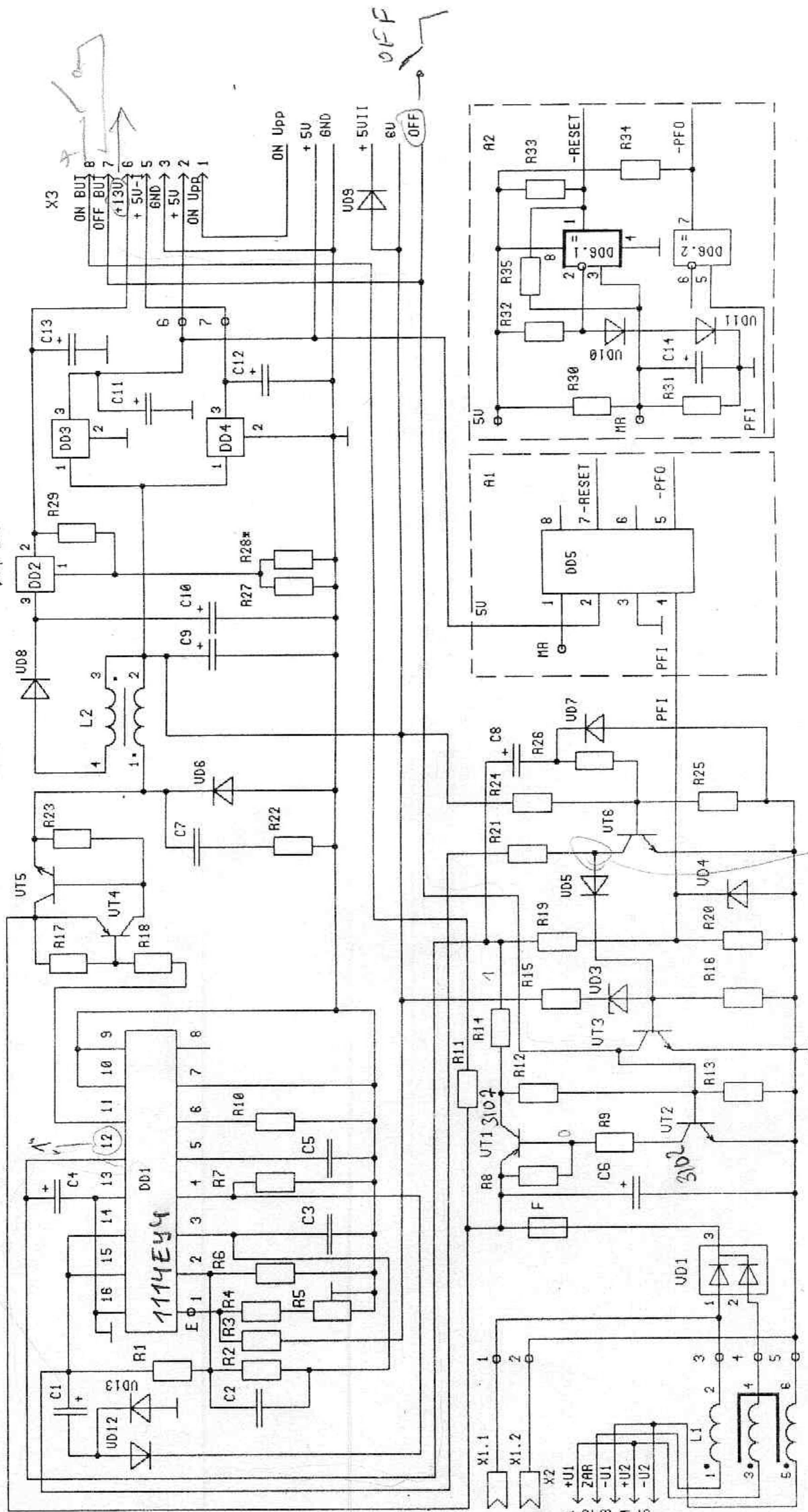

VT1 - 3102 паробоген
KT209 обнуление

неиспользуемая / не в схеме!

ИНВ. № ПОДЛ	ПОДЛ. И ДАТА	ВЗАМ. ИНВ. №	ИНВ. № ДУБЛ.	ПОДЛ. И ДАТА

Блок индикации БУИ М103Ф

БЛИА.467859.011 ЭЗ

Архивный сопроводительный
с 22.10.1982

с 01.01.1982

ОШ. 04 А

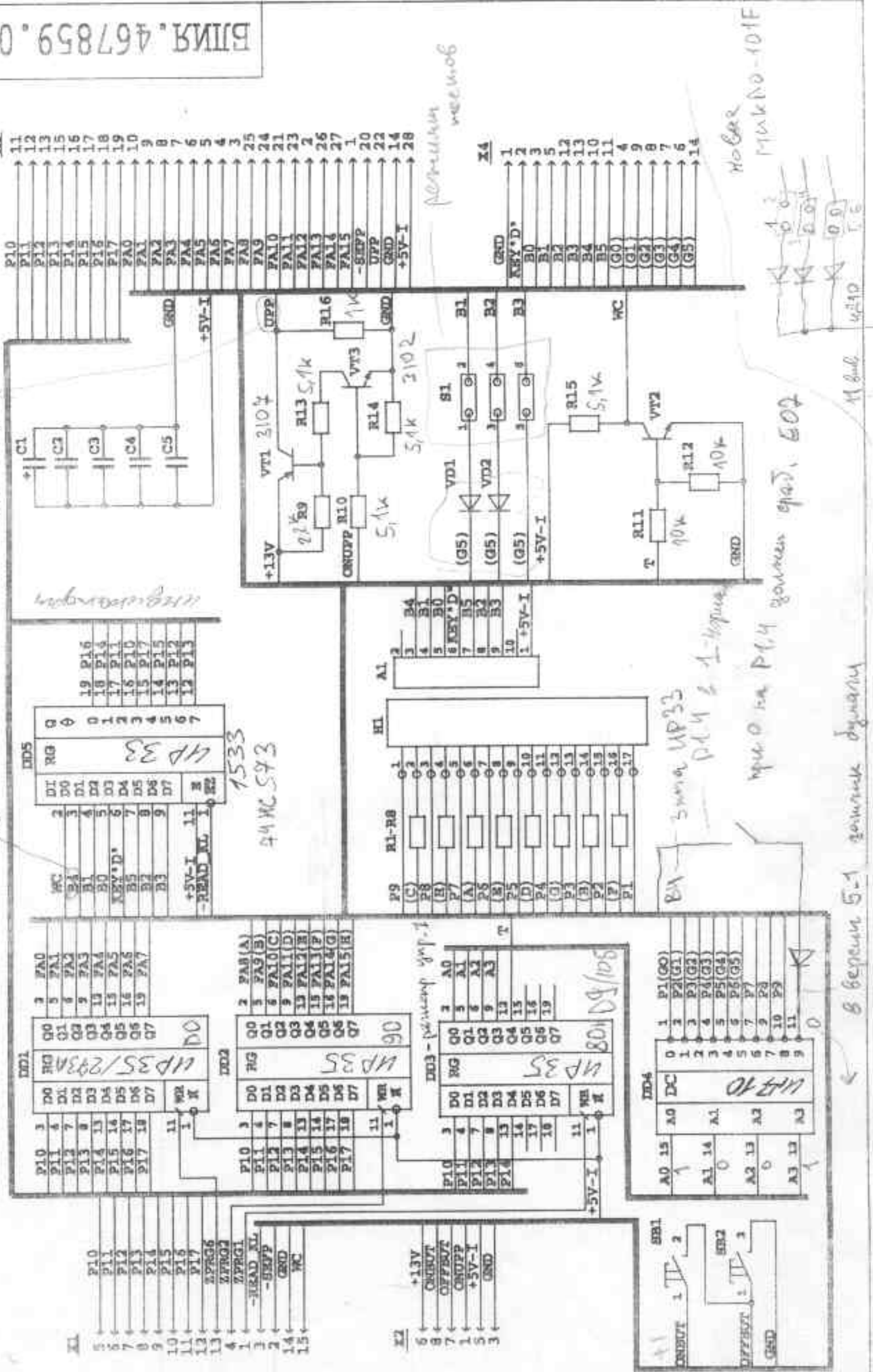

перемешать все микроб

Номер Микр. 101F

защитный экран, 602

В1 - сумма MP33

микро на P1,4

← 8 берем 5-1 заземляем динамик

БУ (дата)

M-103F

БЛН. 467415.007 ЭЗ

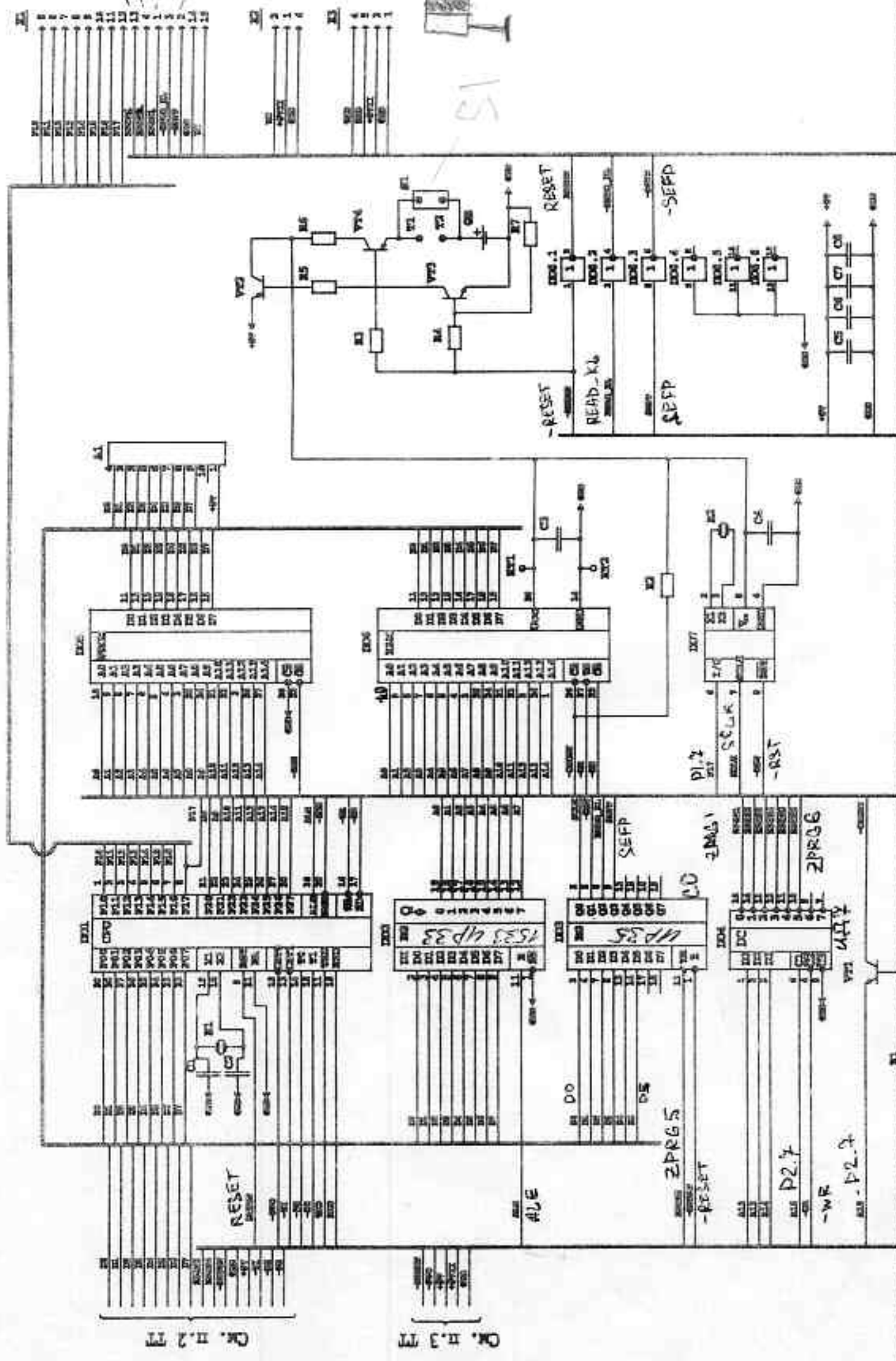

К. П. 3 П

К. П. 2 П

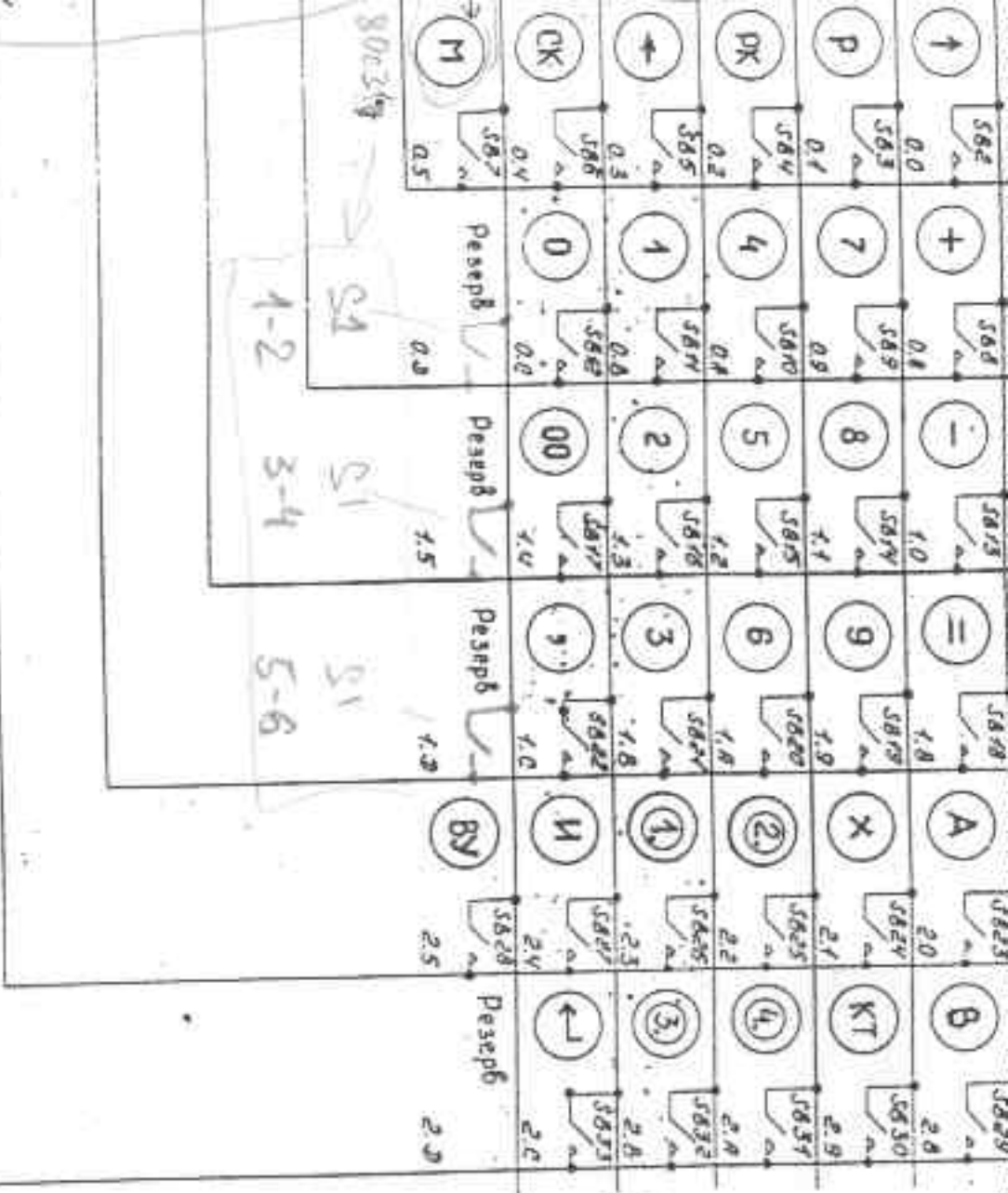

DBS neperebuenem

6 P1

5/54
5 Bumborg

581 -	КОМПЛИКМ	33	Установка в корпус кабулатора
- 5833			
X	Буфта	СНН-206-748833-74	74780001-86889

80C31
 1-2 - выключатель питания
 3-4 - выключатель
 5-6 - выключатель обнуления, действие по нажатию кнопки возврата, действие по нажатию

Кабулатор "U" "V" "R" "S" "T" "U" "V" "W" "X" "Y" "Z" "AA" "BB" "CC" "DD" "EE" "FF" "GG" "HH" "II" "JJ" "KK" "LL" "MM" "NN" "OO" "PP" "QQ" "RR" "SS" "TT" "UU" "VV" "WW" "XX" "YY" "ZZ" "AAA" "BBB" "CCC" "DDD" "EEE" "FFF" "GGG" "HHH" "III" "JJJ" "KKK" "LLL" "MMM" "NNN" "OOO" "PPP" "QQQ" "RRR" "SSS" "TTT" "UUU" "VVV" "WWW" "XXX" "YYY" "ZZZ" "AAA" "BBB" "CCC" "DDD" "EEE" "FFF" "GGG" "HHH" "III" "JJJ" "KKK" "LLL" "MMM" "NNN" "OOO" "PPP" "QQQ" "RRR" "SSS" "TTT" "UUU" "VVV" "WWW" "XXX" "YYY" "ZZZ"

103.9 - оде

СНН-206-748833-74		74780001-86889	
Имя	Фамилия	Имя	Фамилия
Каблатор			
СНН-206-748833-74			
74780001-86889			

ИНВ. № ПОДЛ	ПОДПИСЬ И ДАТА	ВЗАМ. ИНВ. №	ИНВ. № ДУБЛ	ПОДПИСЬ И ДАТА
5842	Триф 29.05.00			

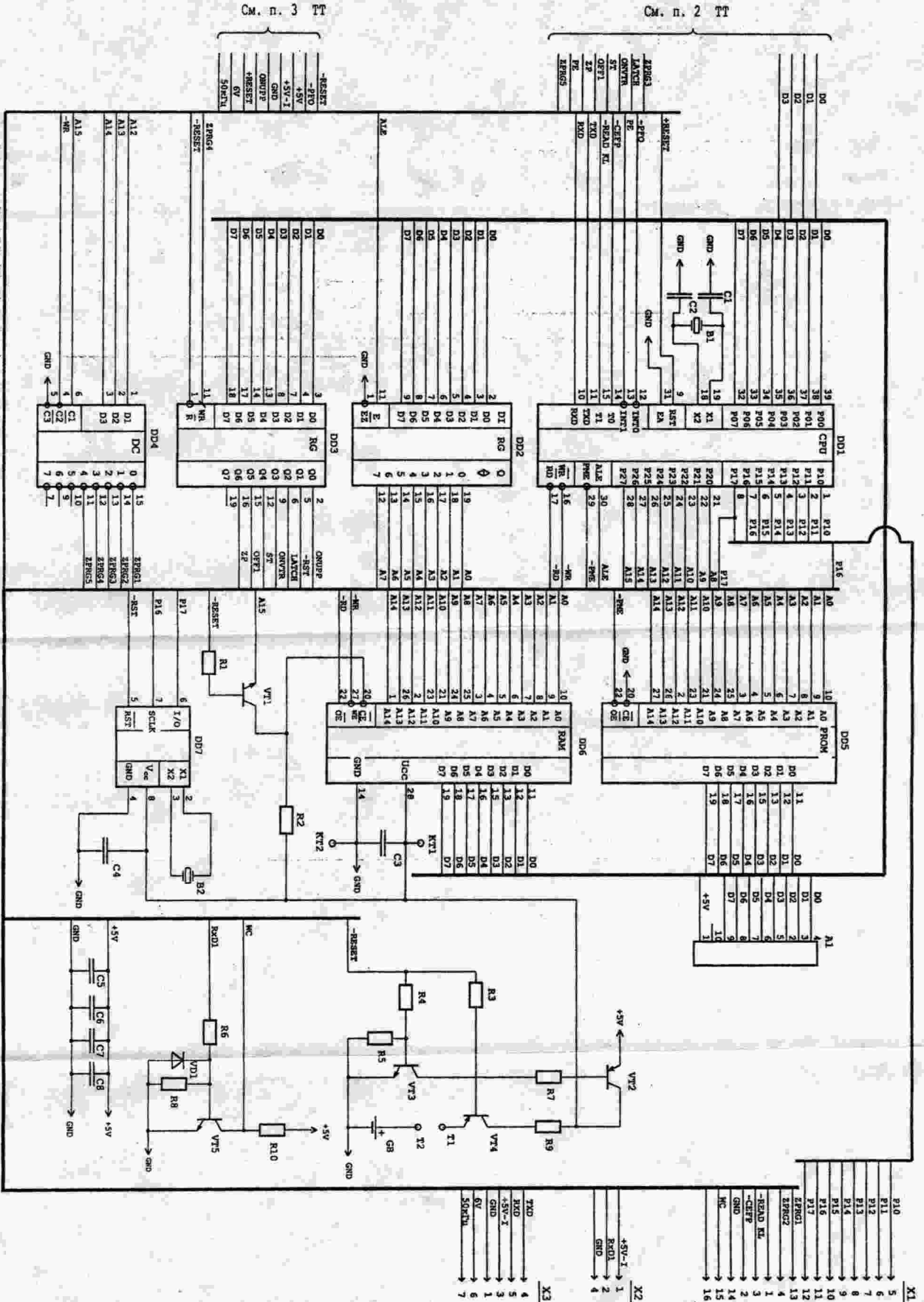

ИЗМ.	ЛИСТ	№ ДОКУМ.	ПОДП.	ДАТА

ВЛИА.467415.023 Э3

ФОРМАТ А3